

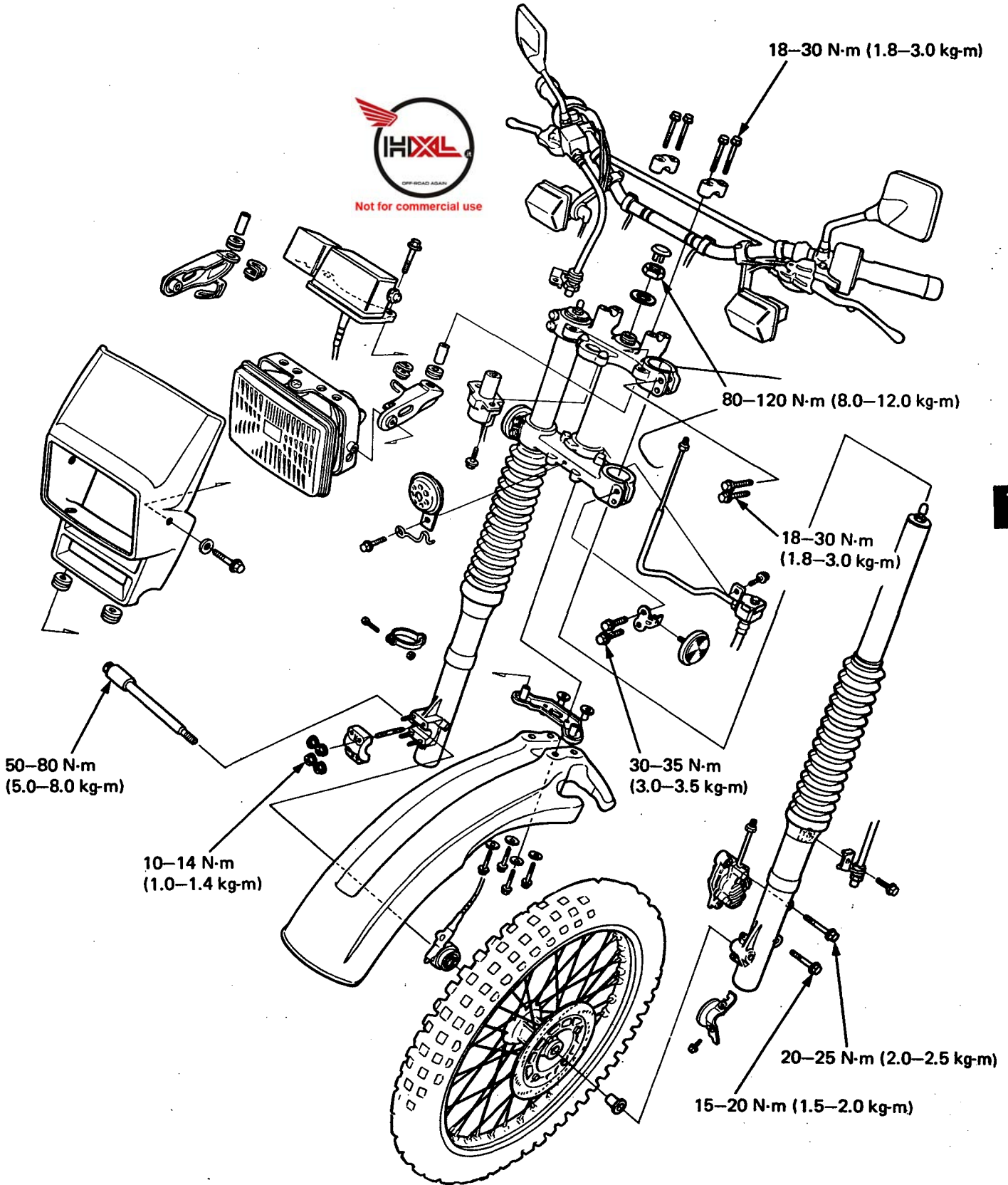

12. RUOTA ANT./FR./SOSP. STER.



Not for commercial use



12



INFORMAZIONI DI SERVIZIO	12-1
GUIDA ALLA IDENTIFICAZIONE DEGLI INCONVENIENTI	12-2
FARO ANTERIORE	12-3
STRUMENTI	12-4
MANUBRIO	12-5
RUOTA ANTERIORE	12-8
FORCELLA ANTERIORE	12-14
CANNOTTO DI STERZO	12-20

INFORMAZIONI DI SERVIZIO

ISTRUZIONI GENERICHE

- Per supportare il motociclo occorrono un crick o altro tipo di sostegno.



Not for commercial use

ATTREZZI

Speciali

Battitoio tenuta forcella	07947-4630100
Chiave a barra esagonale, 6 mm	07917-3230000
Pinze per anelli elastici	07914-3230001
Ghiera canotto di sterzo	07916-3710100 07946-3710600
Battitoio canotto di sterzo	07946-4300001
	07946-4300200 o 07746-0010300
Attrezzo rimozione anello esterno cuscinetto	07953-KA50000

Comuni

Chiave a settore	07702-0010000
Chiave a bussola, 30×32 mm	07716-0020400
Prolunga	07716-0020500
Access. instal. cusc., 32×35 mm	07746-0010100
Guida per battitoio cusc., 15 mm	07746-0040300
Chiave per raggi	07701-0020300
Testa estrattore cusc. ruota, 15 mm	07746-0050400
Albero estrattore cusc. ruota	07746-0050100

DATI TECNICI

OGGETTO	VALORE STANDARD	LIMITE DI USURA
Curvatura perno ruota	—	0,2 mm
Errore di centraggio cerchio ruota anteriore	Radiale	2,0 mm
	Assiale	2,0 mm
Lunghezza libera molla forcella anteriore	563,5 mm	557 mm
Curvatura canne forcella anteriore	—	0,2 mm

COPPIE DI SERRAGGIO

Supporto superiore manubrio	18-30 N·m (1,8-3,0 kgm)
Raggi anteriori	2,5-5,0 N·m (25-50 kgcm)
Perno ruota	50-80 N·m (5,0-8,0 kgm)
Supporto perno ruota	10-14 N·m (1,0-1,4 kgm)
Bullone forcella	15-30 N·m (1,5-3,0 kgm)
Bullone serraggio trapezio superiore forcella	18-30 N·m (1,8-3,0 kgm)
Ghiera canotto di sterzo	80-120 N·m (8,0-12,0 kgm)
Bullone forcella	15-25 N·m (1,5-2,5 kgm)
Bullone serraggio trapezio inferiore forcella	30-35 N·m (3,0-3,5 kgm)



GUIDA ALLA IDENTIFICAZIONE DEGLI INCONVENIENTI



Sterzo duro

1. Ghiera del cannotto di sterzo troppo serrata
2. Cuscinetti del cannotto di sterzo difettosi
3. Insufficiente pressione di gonfiaggio del pneumatico anteriore

La moto tira in una direzione o non va dritta

1. Forcelle anteriori storte
2. Perno ruota storto, ruota installata in maniera non corretta

Oscillazioni della ruota anteriore

1. Cerchio storto
2. Cuscinetti ruota anteriore usurati
3. Raggi rotti o lenti
4. Pneumatico difettoso
5. Perno ruota serrato in maniera non corretta

Sospensione troppo morbida

1. Molle della forcella indebolite
2. Insufficiente quantità di olio nelle forcelle
3. Pressione di aria nella forcella non corretta

Sospensione troppo rigida

1. Olio di tipo non adatto nelle forcelle
2. Pressione di aria della forcella non corretta
3. Canne della forcella piegate

Sospensione rumorosa

1. Foderi di forcella che forzano
2. Insufficiente quantità di olio nelle forcelle
3. Organi di fissaggio della forcella lenti



FARO ANTERIORE

RIMOZIONE DEL FARO

Togliere i due bulloni di montaggio della scatola del faro.
Rimuovere l'involucro metallico/targhetta di immatricolazione.
Rimuovere il faro.
Staccare tutti i fili dalle spine e dai connettori.

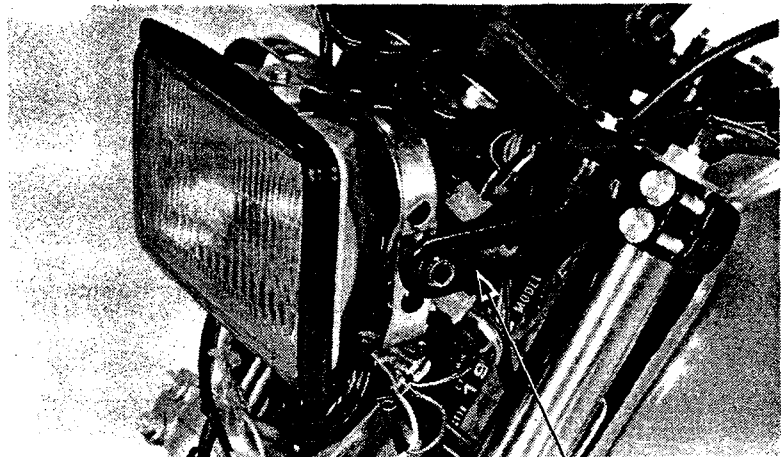

(1) HEADLIGHT BRACKET

(1) SUPPORTO FARO

SOSTITUZIONE DEL FARO

Quando si installa la lampadina del faro, assicurarsi che il segno «TOP» sia rivolto verso l'alto.

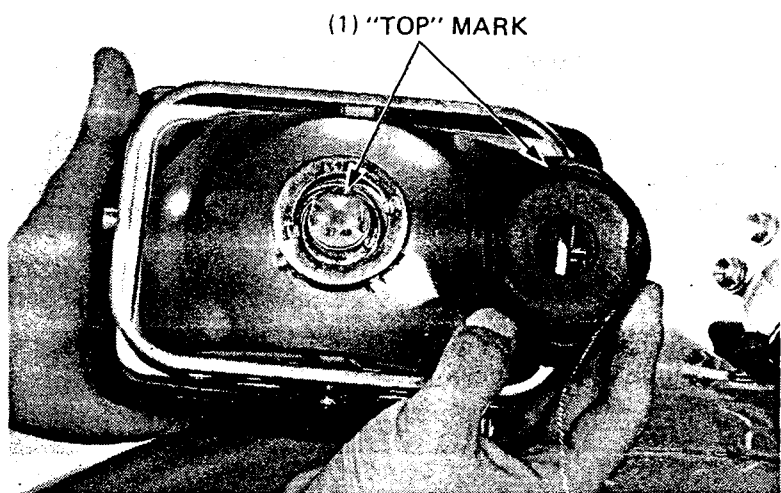

(1) "TOP" MARK

(1) SEGNO «TOP»



STRUMENTI

SOSTITUZIONE DELLA LAMPADINA DELLA SPIA LUMINOSA

Rimuovere con cura il porta lampada dal retro dello strumento.
Sostituire la lampadina.

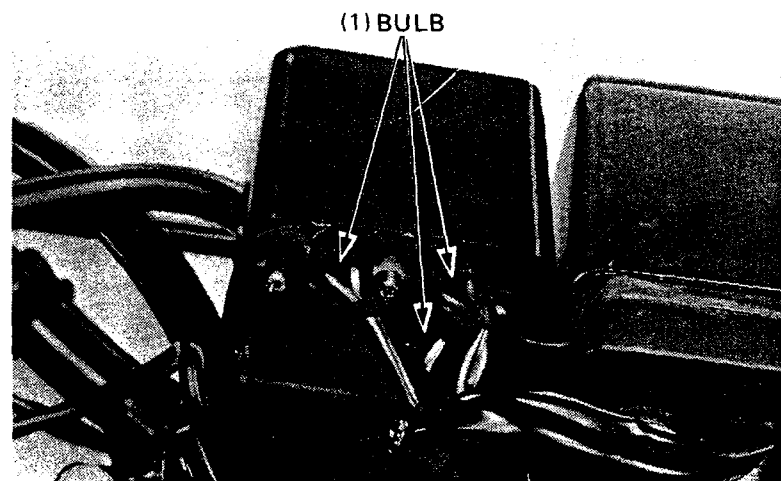

(1) BULB

1) LAMPADINE



RIMOZIONE/INSTALLAZIONE DEL TACHIMETRO

Staccare il cavo del tachimetro.
Togliere i dadi di bloccaggio del tachimetro.
Rimuovere il tachimetro.
Installare procedendo nell'ordine inverso a quello seguito per la rimozione.

(1) DADI

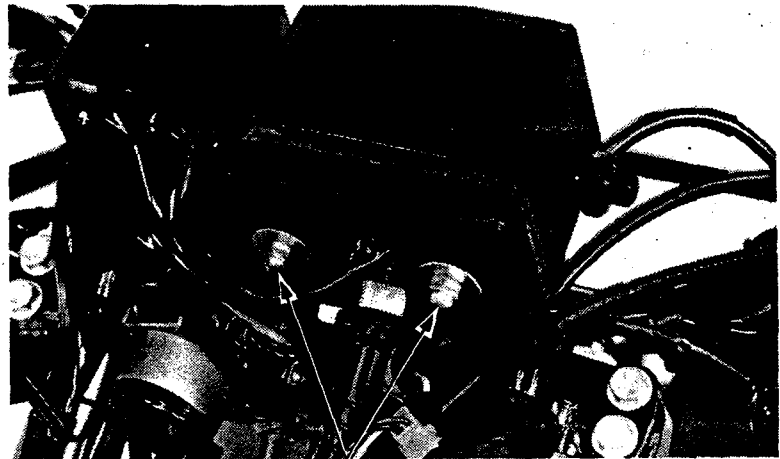

(1) NUTS

RIMOZIONE/INSTALLAZIONE DELL'INTERRUTTORE DI ACCENSIONE

Rimuovere il faro (Pag. 12-3).
Staccare la spina del filo interruttore di accensione.
Togliere i bulloni di montaggio dell'interruttore di accensione e l'interruttore stesso.
Installare l'interruttore di accensione procedendo nell'ordine inverso a quello seguito per la rimozione.

(1) BULLONI
(2) SPINA

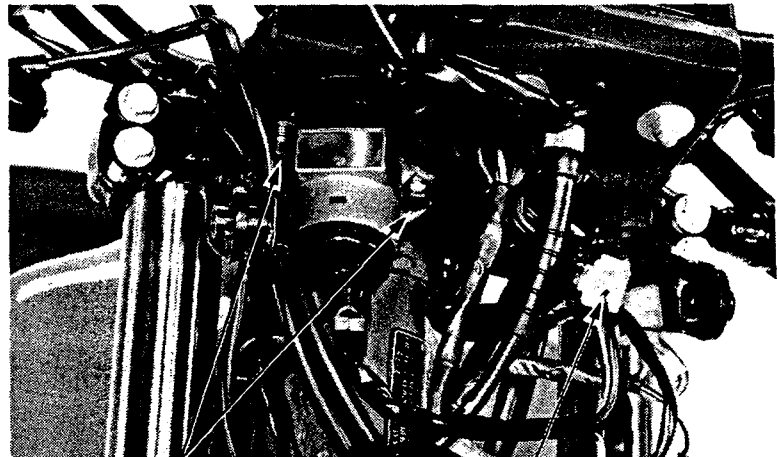

(1) BOLTS

(2) COUPLER

SMONTAGGIO/MONTAGGIO

Allargare il fermo del filo.



Not for commercial use

(1) FERMO DEL FILO

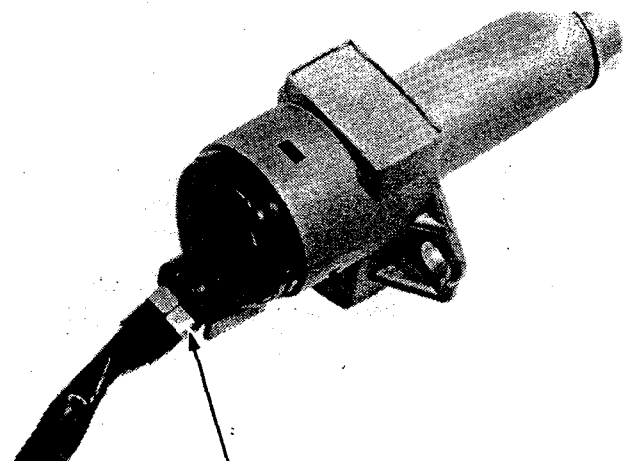

(1) WIRE RETAINER



RUOTA ANTERIORE/FRENI/SOSPENSIONI STERZO

Inserire la chiave di accensione e ruotarla portando tra le posizioni «ON» e «OFF».



(1) BETWEEN "ON" AND "OFF"

(1) TRA «ON» E «OFF»

Spingere le appendici a scatto che sono bloccate nelle apposite fessure, quindi, separare, tirandola, la base di contatto dall'interruttore. Montare l'interruttore di accensione procedendo nell'ordine inverso a quello seguito per lo smontaggio.

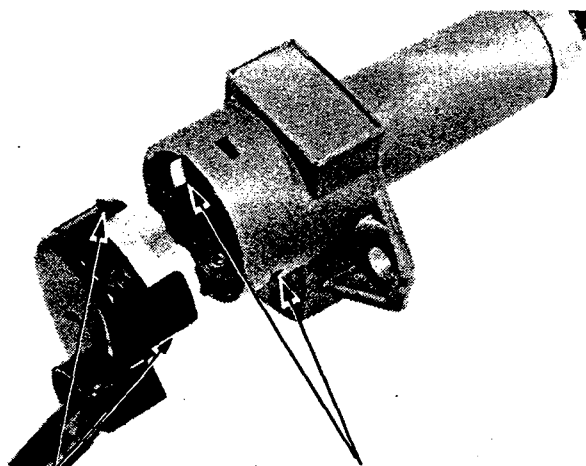

(1) LUGS

(2) SLOTS

(1) APPENDICI A SCATTO
(2) FESSURE

MANUBRIO

RIMOZIONE

Togliere le fascette di fissaggio dei cavi.
Rimuovere la manopola del gas.
Rimuovere l'interruttore di arresto del motore e il supporto della leva del freno anteriore.
Rimuovere la leva della frizione.
Togliere i bulloni del supporto del manubrio e il manubrio.

(1) MANOPOLA DEL GAS
(2) FASCETTE FISSAGGIO CAVI

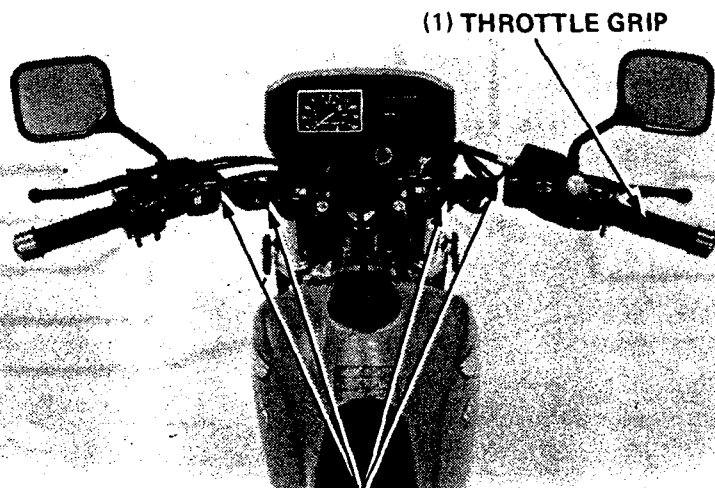

(1) THROTTLE GRIP

(2) WIRE BANDS



INSTALLAZIONE DEL MANUBRIO

Installare il manubrio.

Allineare il segno di riferimento situato sul manubrio con la parte superiore dei cappelli inferiori.

Porre i cappelli superiori sul manubrio con i segni di riferimento in avanti.

- (1) SEGNO DI RIFERIMENTO
- (2) SEGNO DI RIFERIMENTO

(1) PUNCH MARK

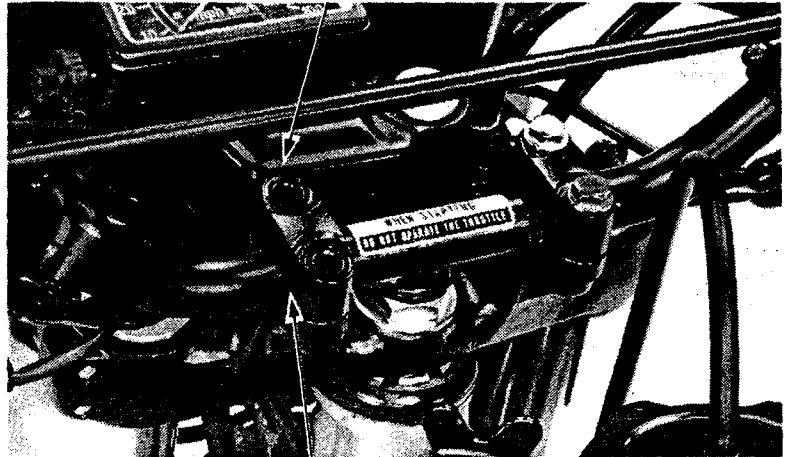

(2) PUNCH MARK

Stringere prima i bulloni anteriori, poi quelli posteriori.

COPPIA DI SERRAGGIO:

18-30 N·m (1,8-3,0 kgm)



- (1) BULLONI ANTERIORI

(1) FORWARD BOLTS

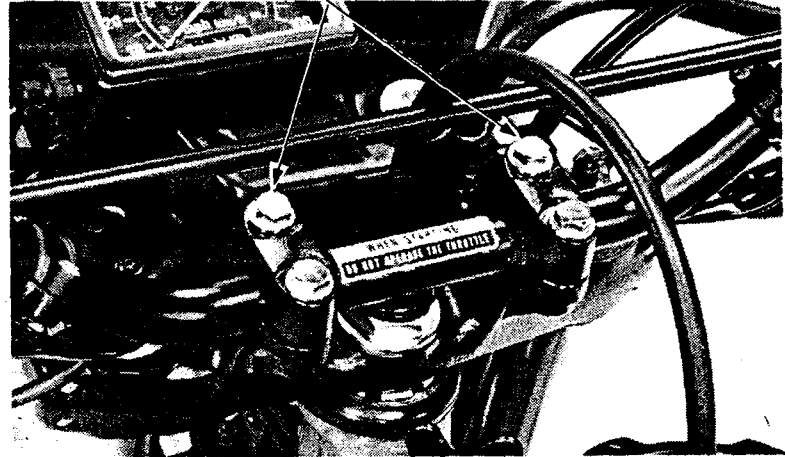

Installare l'alloggiamento dell'interruttore di arresto del motore.

Allineare la fessura dell'interruttore con il segno di riferimento situato sul manubrio.

- (1) SEGNO DI RIFERIMENTO
- (2) FESSURA

(1) PUNCH MARK

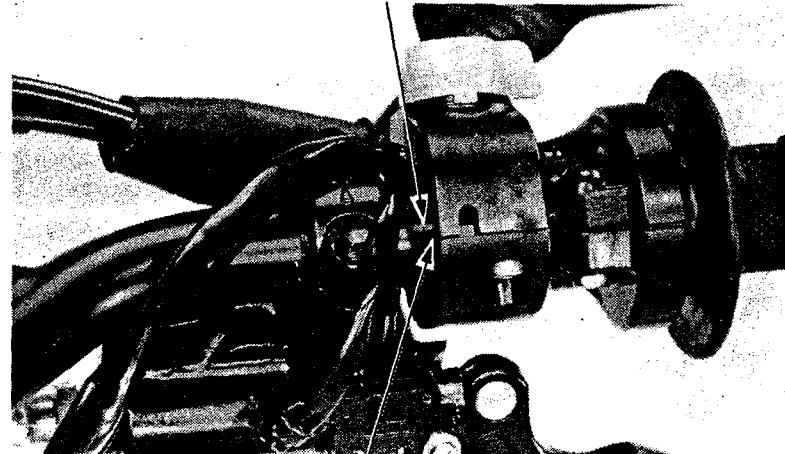

(2) SPLIT



RUOTA ANTERIORE/FRENI/SOSPENSIONI STERZO

(1) PUNCH MARK

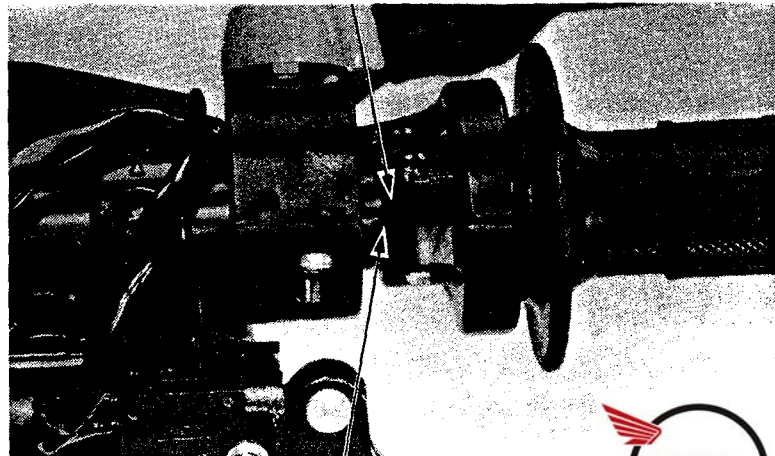

(2) SPLIT



Not for commercial use

Installare la manopola del gas.
Allineare la linea della fessura dell'acceleratore con il segno di riferimento situato sul manubrio.

- (1) SEGNO DI RIFERIMENTO
- (2) FESSURA

(1) PUNCH MARK



(2) SPLIT

Installare l'indicatore di direzione destro.
Allineare la linea della fessura del supporto con il segno di riferimento situato sul manubrio.
Stringere la vite.

- (1) SEGNO DI RIFERIMENTO
- (2) FESSURA

(1) PUNCH MARK

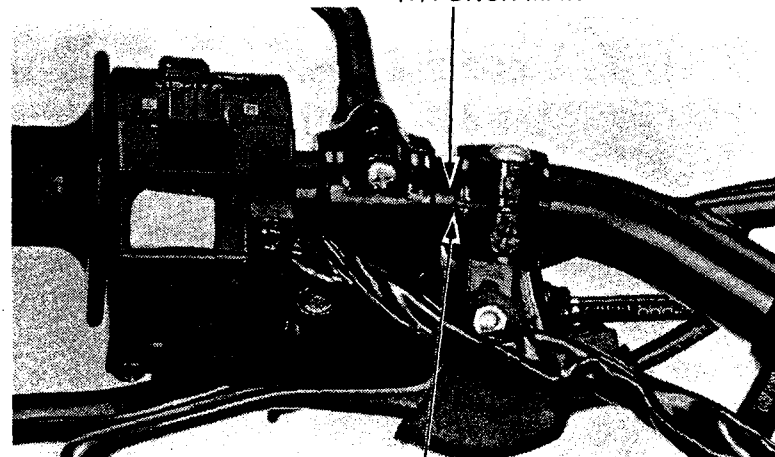

(2) SPLIT

Installare la leva del decompressore manuale.
Allineare la linea della fessura del supporto con il segno di riferimento situato sul manubrio.

- (1) SEGNO DI RIFERIMENTO
- (2) FESSURA



Installare il supporto della leva della frizione e la scatola dell'interruttore di sinistra. Allineare le linee delle fessure del supporto e della scatola con il segno di riferimento situato sul manubrio.

Installare la bussola di posizionamento del supporto dell'interruttore del manubrio di sinistra nel foro del manubrio.

- (1) SEGNO DI RIFERIMENTO
(2) FESSURA

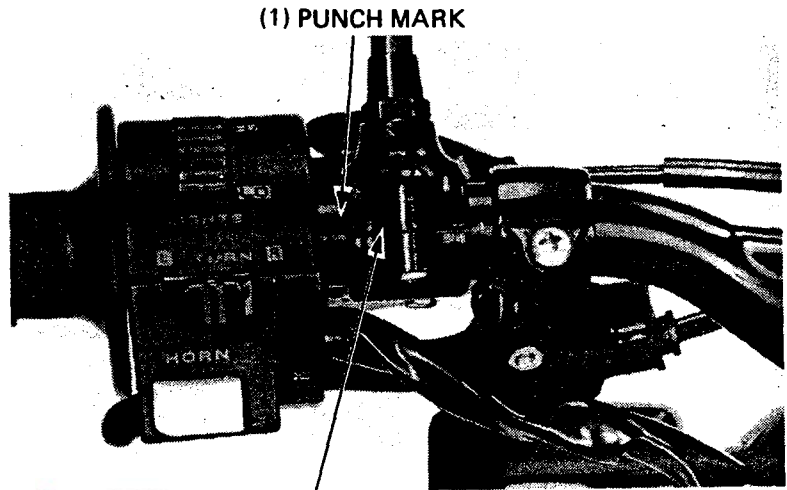

Installare l'indicatore di direzione sinistro. Allineare la fessura del supporto con il segno di riferimento situato sul manubrio.

- (1) FESSURA
(2) SEGNO DI RIFERIMENTO

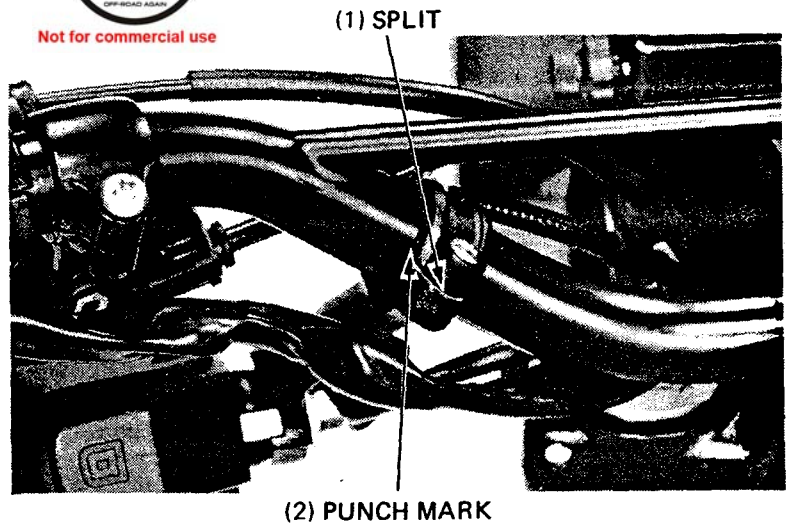

RUOTA ANTERIORE

RIMOZIONE DELLA RUOTA

Sollevare da terra la ruota anteriore ponendo sotto il motore un cavalletto o altro sostegno. Staccare il cavo del tachimetro dal relativo rinvio.

Rimuovere la protezione della forcella anteriore.

- (1) BULLONI
(2) PROTEZIONE FORCELLA ANTERIORE

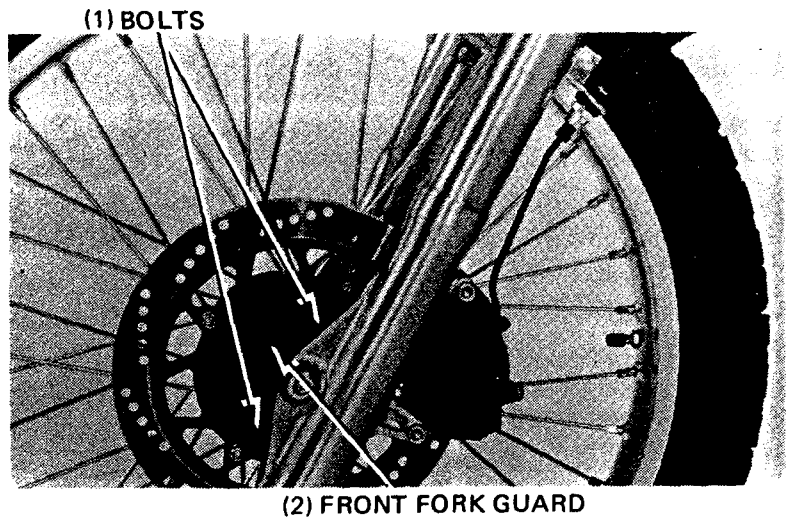



Allentare i dadi del supporto del perno ruota.
Togliere il perno ruota.
Rimuovere la ruota.

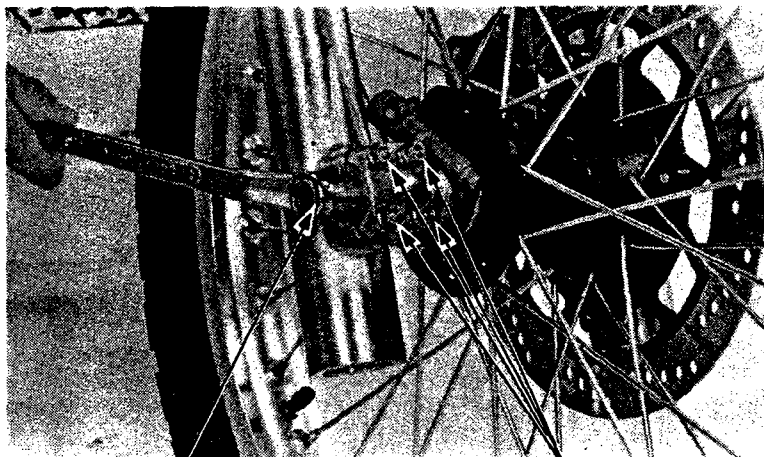

- (1) PERNO RUOTA ANTERIORE
- (2) DADI SUPPORTO PERNO

(1) FRONT AXLE

(2) AXLE HOLDER NUTS

CONTROLLO DEL PERNO RUOTA

Collocare il perno ruota su due blocchi a V e misurare l'errore di rettilineità.
L'errore reale corrisponde a metà della lettura totale sul comparatore.

VALORE MASSIMO AMMESSO: 0,2 mm

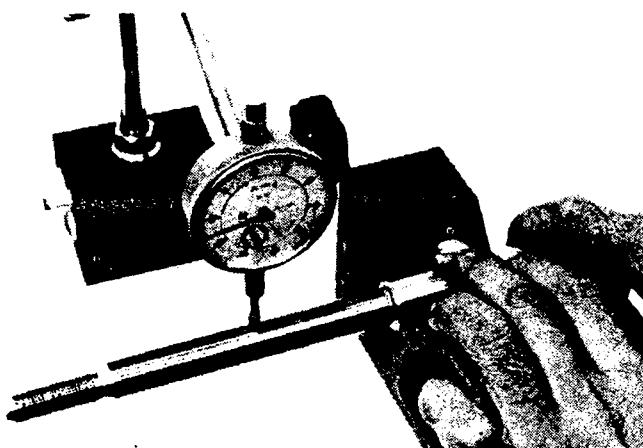

RUOTA

Controllare l'errore di centraggio del cerchio della ruota ponendo la ruota su un adatto supporto a forcella.

Quindi far girare a mano la ruota e determinare l'errore di centraggio per mezzo di un comparatore.

ERRORE MASSIMO AMMESSO:

RADIALE: 2,0 mm

ASSIALE: 2,0 mm

Controllare i raggi e stringere quelli che sono allentati.

OPPIA DI SERRAGGIO:

2,5-5,0 N·m (25-50 kgcm)

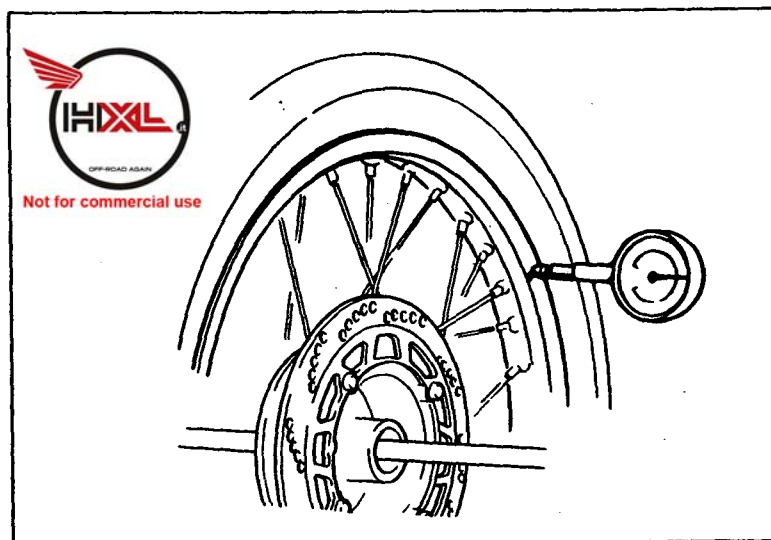



CUSCINETTI DELLA RUOTA

Controllare il gioco dei cuscinetti della ruota ponendo la ruota in un adatto supporto a forcella e facendo girare la ruota a mano. Sostituire i cuscinetti se sono rumorosi o se hanno un gioco eccessivo.

- (1) LIMITE DI USURA: 0,10 mm
- (2) LIMITE DI USURA: 0,5 mm
- (3) ASSIALE
- (4) RADIALE

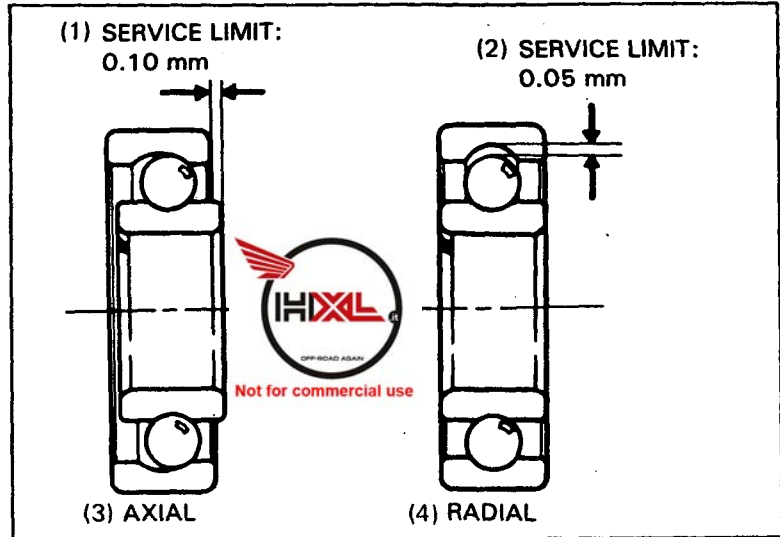

SMONTAGGIO DELLA RUOTA ANTERIORE

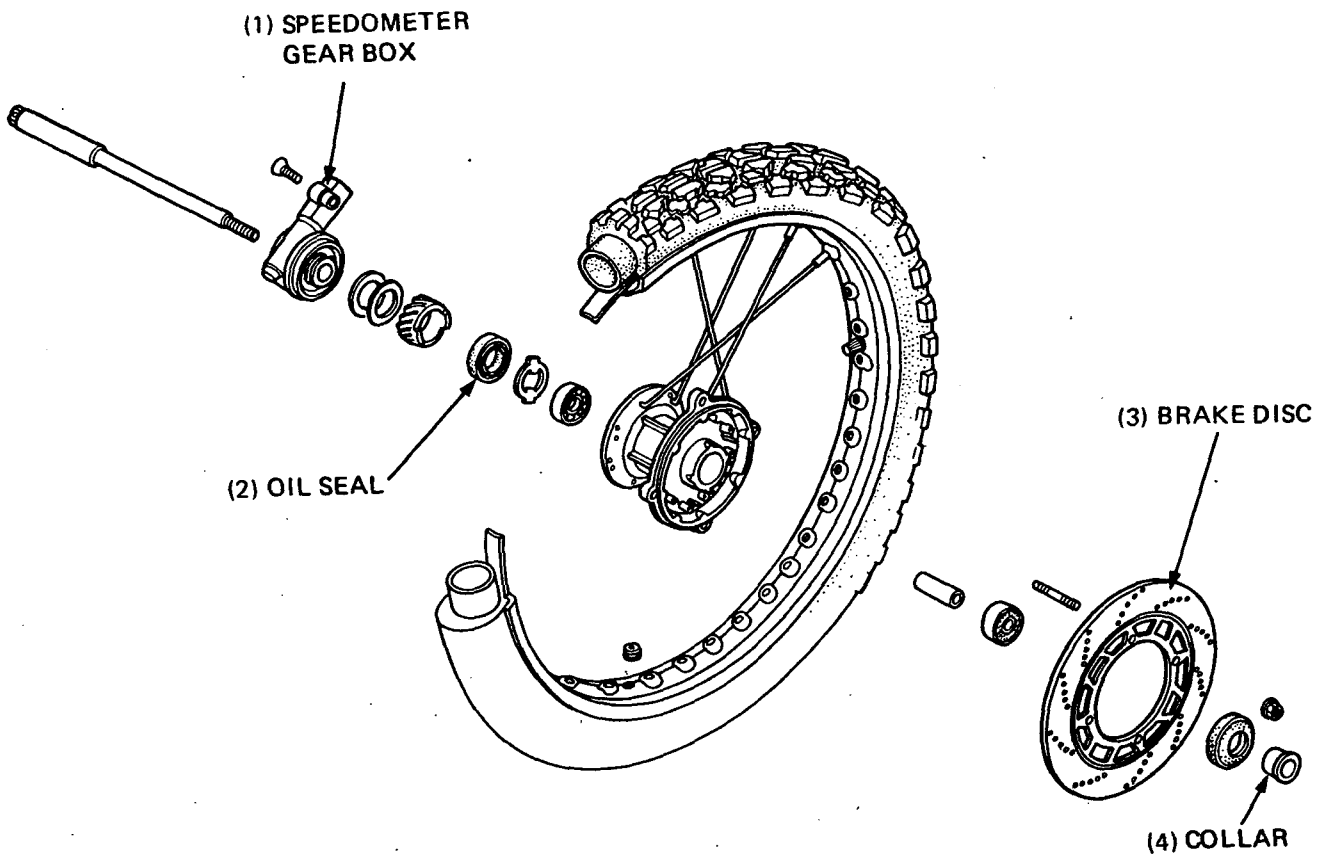

- (1) RINVIO DEL TACHIMETRO
- (2) PARAOLIO
- (3) DISCO DEL FRENO
- (4) DISTANZIALE



RUOTA ANTERIORE/FRENI/SOSPENSIONI STERZO

Togliere i cuscinetti della ruota e il tubo distanziatore dal mozzo della ruota.

NOTA:

Non si devono mai installare i vecchi cuscinetti; una volta che i cuscinetti vengono rimossi, essi devono essere sostituiti.

- (1) TESTA ESTRATTORE CUSCINETTI RUOTA 15 mm 07746-0050400
- ALBERO ESTRATTORE CUSCINETTI RUOTA 07746-0050100

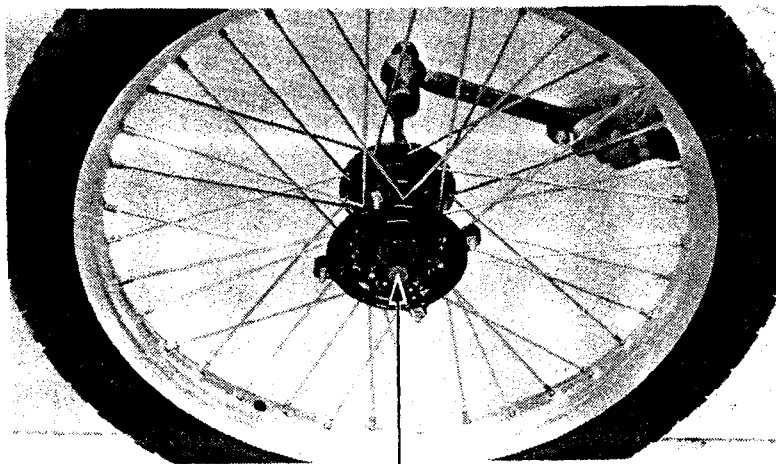

(1) WHEEL BEARING REMOVER HEAD 15 mm 07746-0050400
WHEEL BEARING REMOVER SHAFT 07746-0050100

MONTAGGIO

Riempire di grasso le cavità dei cuscinetti. Inserire il cuscinetto di sinistra e installare il distanziale. Inserire il cuscinetto di destra.

NOTA:

- Installare i cuscinetti con la parte schermata rivolta verso l'esterno.
- Inserire i cuscinetti perfettamente in quadro.

- (1) ACCESSORIO INSTALLAZIONE CUSCINETTI 32 x 35 mm
- GUIDA BATTITOIO CUSCINETTI 15 mm

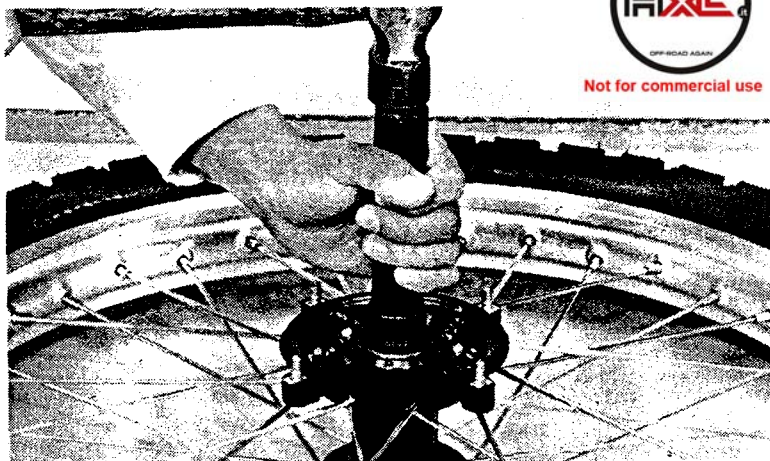

(1) BEARING DRIVER OUTER 32 x 35 mm
BEARING DRIVER PILOT 15 mm

Installare il disco del freno e stringere i dadi.

COPPIA DI SERRAGGIO:
14-16 N·m (1,4-1,6 kgm)

- (1) DISCO DEL FRENO
- (2) BULLONI

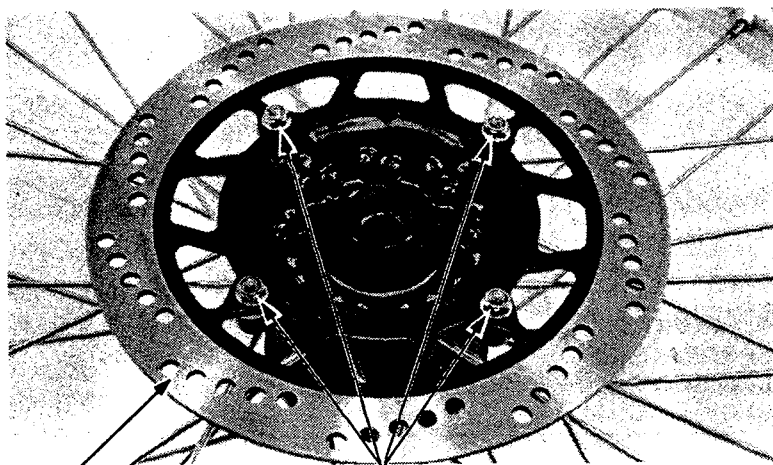

(1) BRAKE DISC (2) BOLTS



Installare il distanziale nel mozzo della ruota dalla parte sinistra.

(1) DISTANZIALE

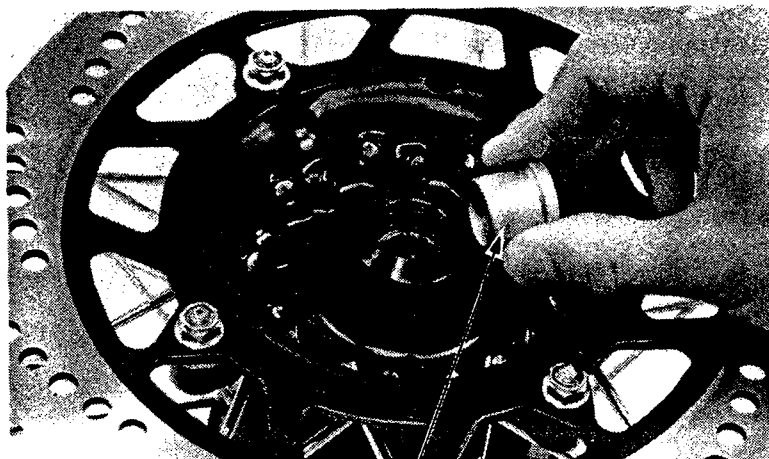

(1) COLLAR

Installare l'ingranaggio del tachimetro nel mozzo della frizione, allineando la scanalatura del rinvio del tachimetro con le guide.

(1) SCANALATURA
(2) GUIDE



Not for commercial use

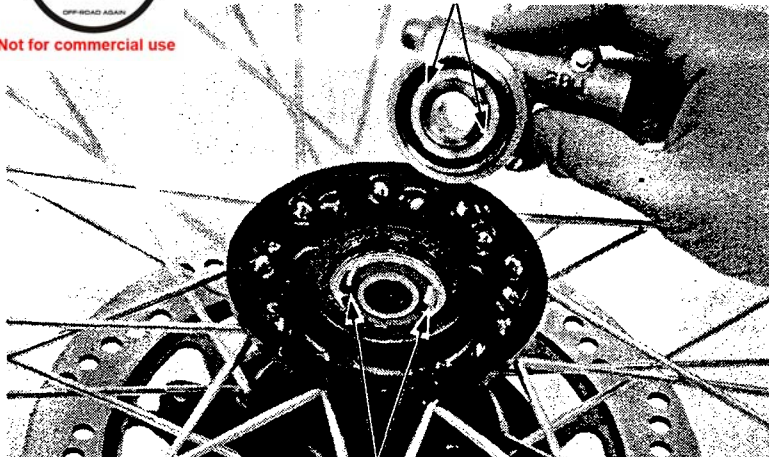

(1) GROOVE

(2) SLOTS

INSTALLAZIONE DELLA RUOTA ANTERIORE

Collocare la pinza sopra il disco, facendo attenzione a non danneggiare le pastiglie del freno.

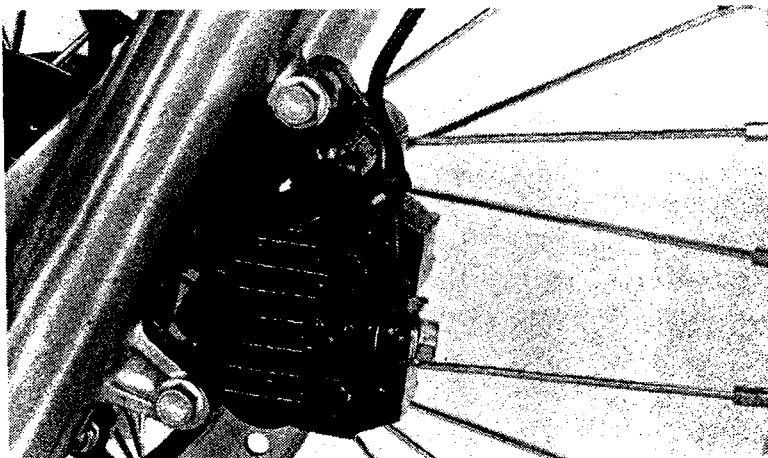



RUOTA ANTERIORE/FRENI/SOSPENSIONI STERZO

(1) AXLE SHAFT

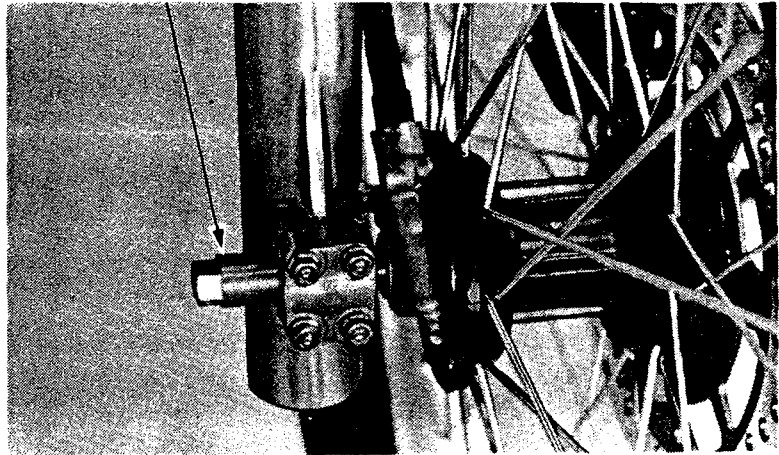

Pulire il perno ruota e il supporto.
Installare il perno attraverso il rinvio del tachimetro e il mozzo della ruota.
Stringere provvisoriamente il perno ruota.

NOTA:

Collocare l'appendice situata sul rinvio del tachimetro sotto l'appendice situata sulla forcella anteriore.

(1) PERNO RUOTA

Installare il supporto del perno ruota con il segno «UP» rivolto verso l'alto.
Stringere provvisoriamente i dadi del supporto leggermente.

(1) "UP" MARK

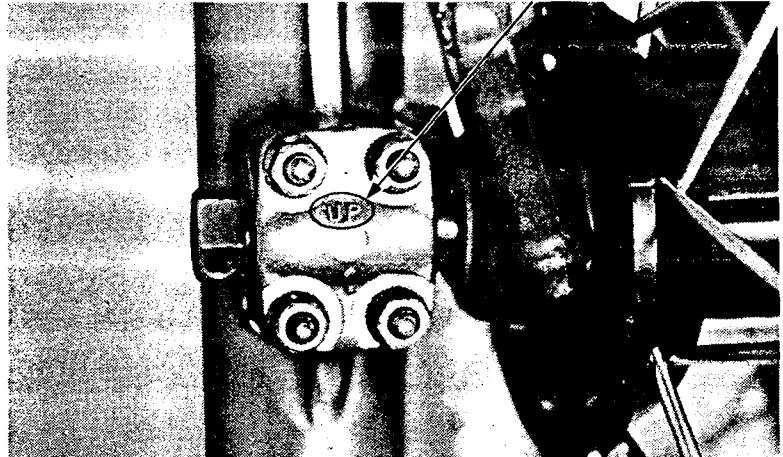

(1) SEGNO «UP»

Serrare il perno ruota.
COPPIA DI SERRAGGIO:
50–80 N·m (5,0–8,0 kgm)

Stringere provvisoriamente i dadi del supporto del perno ruota.
Collegare il cavo del freno anteriore e il cavo del tachimetro.

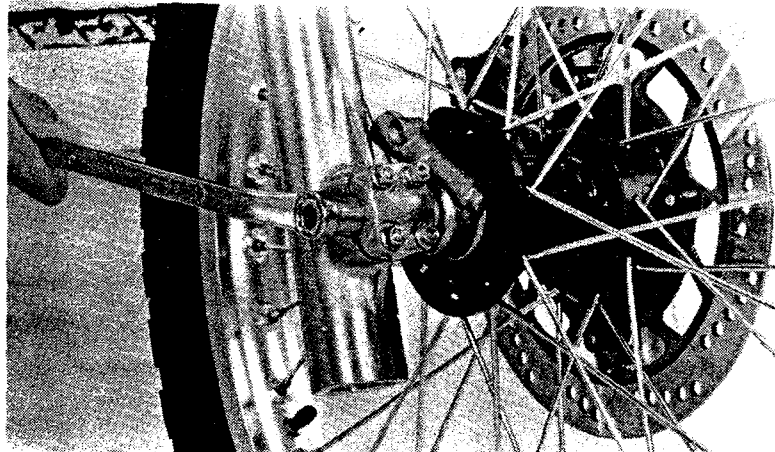



Tenendo tirato il freno anteriore, effettuare un movimento di pompaggio su e giù più volte sulle forcelle anteriori per assestare il perno ruota.

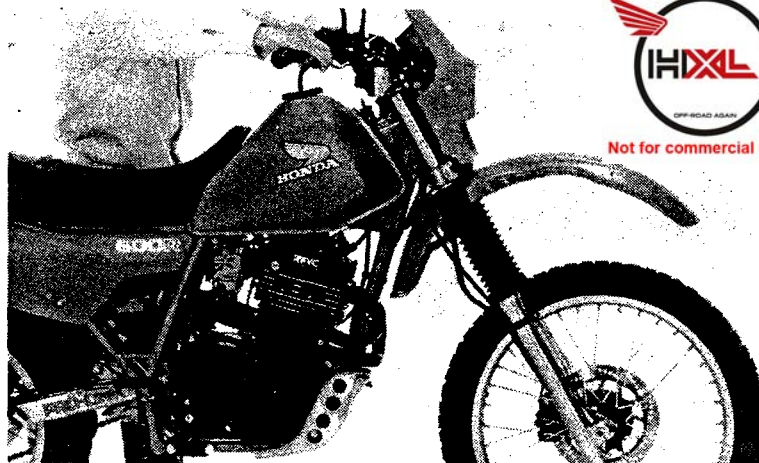

Not for commercial use

Serrare i dadi del supporto del perno ruota, prima i dadi superiori poi quelli inferiori in due o tre passaggi.

COPPIA DI SERRAGGIO:
10–14 N·m (1,0–1,4 kgm)

Installare la protezione della forcella anteriore.

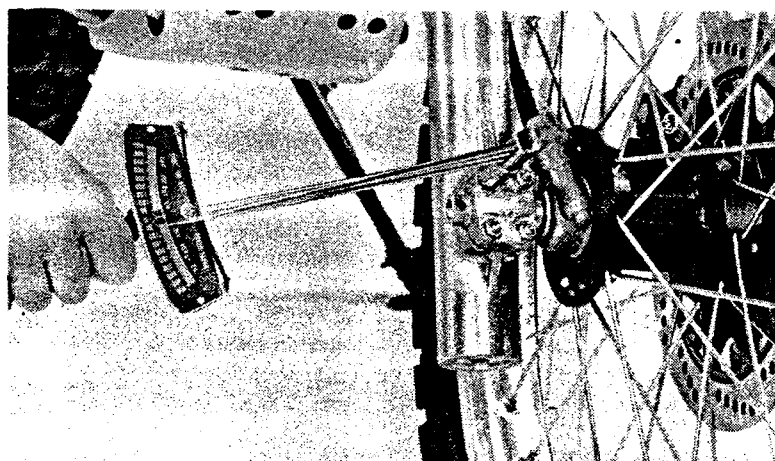

FORCELLA ANTERIORE

RIMOZIONE

- Rimuovere la ruota anteriore.
- Allentare la vite della fascetta della cuffia della forcella.
- Rimuovere il cavo del tachimetro dalla fascetta situata sulla forcella destra.
- Rimuovere la pinza del freno dalla forcella sinistra.
- Rimuovere il tubo del freno dalla fascetta del tubo stesso.
- Allentare i bulloni di fissaggio della parte superiore ed inferiore della forcella.
- Rimuovere le forcelle anteriori.
- Rimuovere la cuffia della forcella.

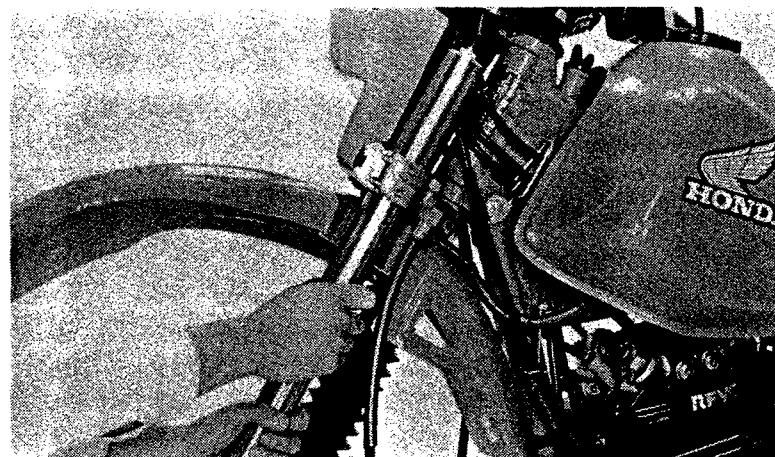



SMONTAGGIO

Togliere il tappo della valvola dell'aria.
Scaricare l'aria dalla canna della forcella.

ATTENZIONE

Prima di procedere allo smontaggio, assicurarsi di aver scaricato la pressione dell'aria della forcella anteriore per evitare che i componenti diventino come dei proiettili.

(1) FRONT FORK TUBE

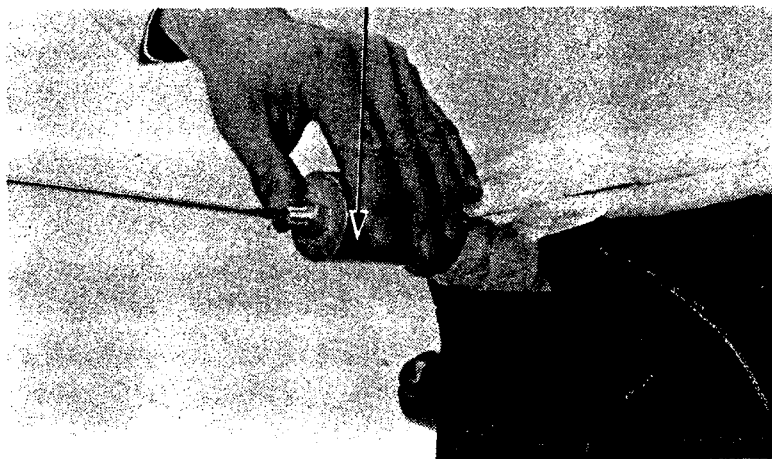

(1) CANNA FORCELLA ANTERIORE

Scaricare l'olio della forcella togliendo il tappo di scarico.

Fissare la canna in una morsa dotata di ganasce in materiale tenero o avvolgendola in un panno, facendo attenzione a non danneggiare la superficie di lavoro della canna.

Togliere il tappo della canna della forcella.

ATTENZIONE

Il tappo deve essere rimosso con cautela dato che la molla è in compressione. Proteggersi gli occhi e il viso.

(1) FORK CAP BOLT

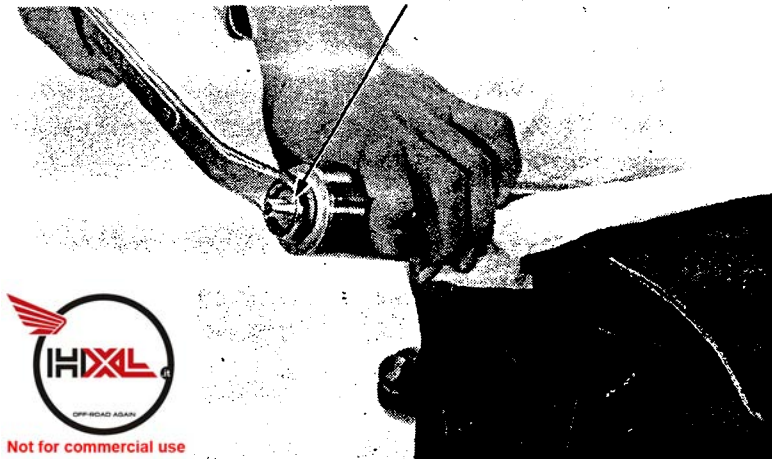

Not for commercial use

Rimuovere la molla della forcella.

(1) TAPPO CANNA FORCELLA

Scaricare l'olio eventualmente rimasto all'interno della forcella effettuando più volte un movimento di pompaggio.

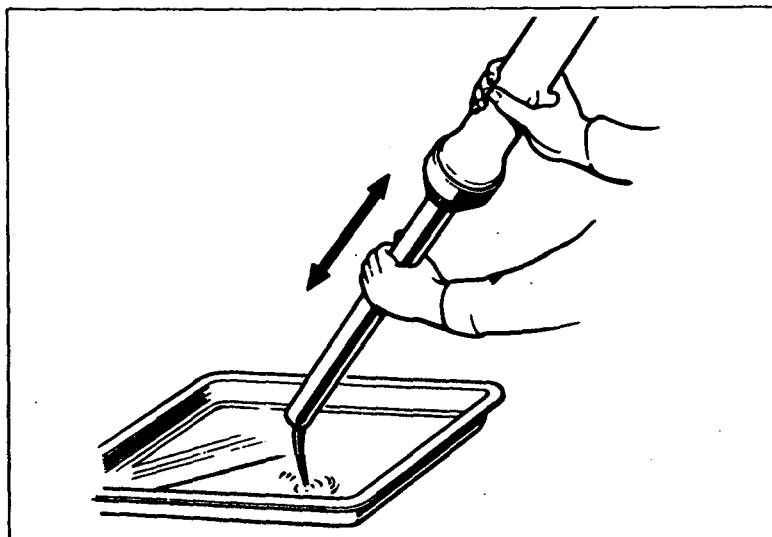



Fissare il fodero della forcella in una morsa dotata di ganasce in materiale tenero o avvolgerlo in un panno.

Togliere il bullone a cava esagonale.

AVVERTENZA

Fare attenzione a non deformare il fodero della forcella nella morsa.

Rimuovere il pistone, la molla di rilascio, quindi separare il fodero dalla canna della forcella.

(1) CHIAVE A BARRA ESAGONALE, 6 mm

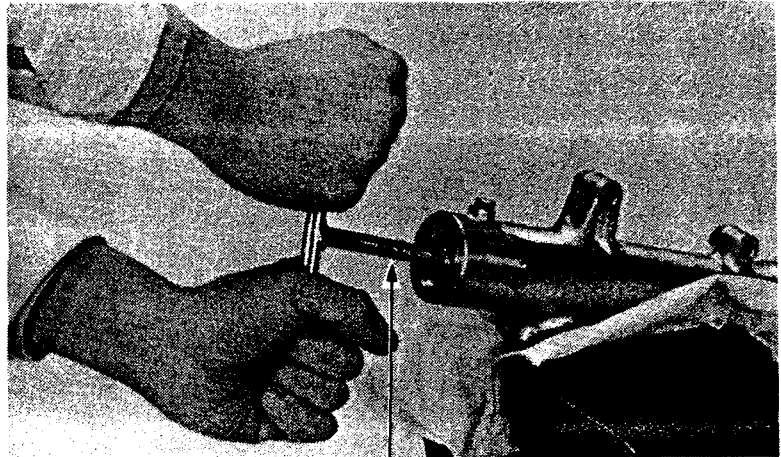

(1) 6 mm HEX WRENCH

Togliere l'anello parapolvere e l'anello elastico.

(1) ANELLO ELASTICO

(1) CIRCLIP

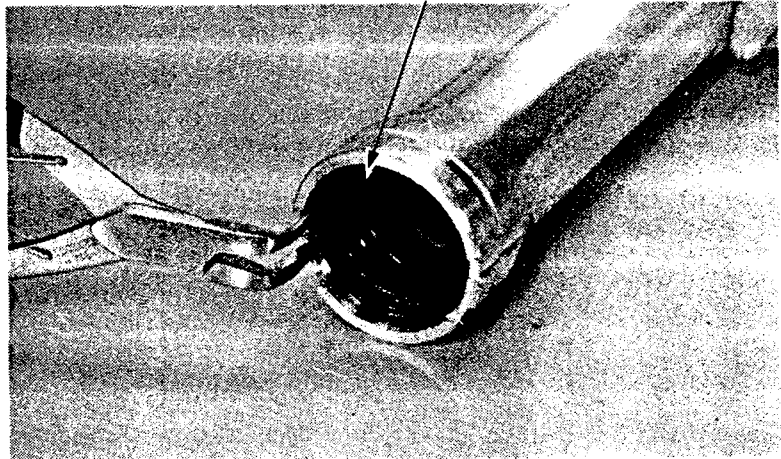

Togliere il paraolio e l'anello di ritegno.

NOTA:

Nel rimuovere l'anello elastico e il paraolio, fare attenzione a non danneggiare le superfici interna ed esterna del fodero della forcella.

(1) PARAOLIO
(2) ANELLO DI RITEGNO

(1) OIL SEAL

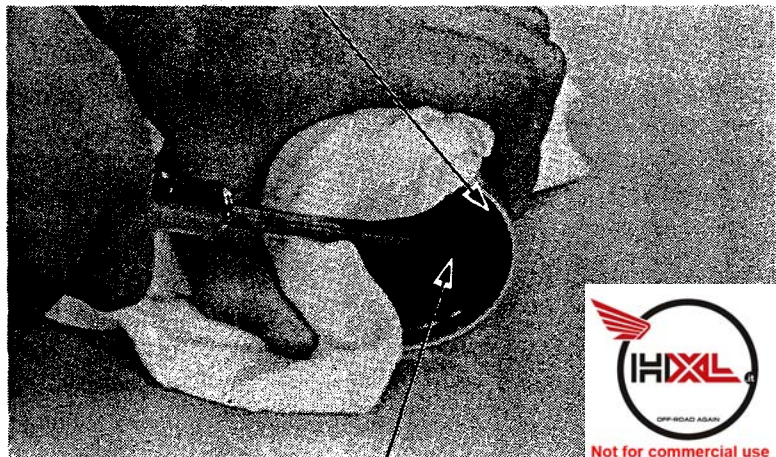

(2) BACK-UP-RING





**CONTROLLO DELLA MOLLA
DELLA FORCELLA**

Misurare la lunghezza libera della molla della forcella.

LIMITE DI USURA: 557 mm

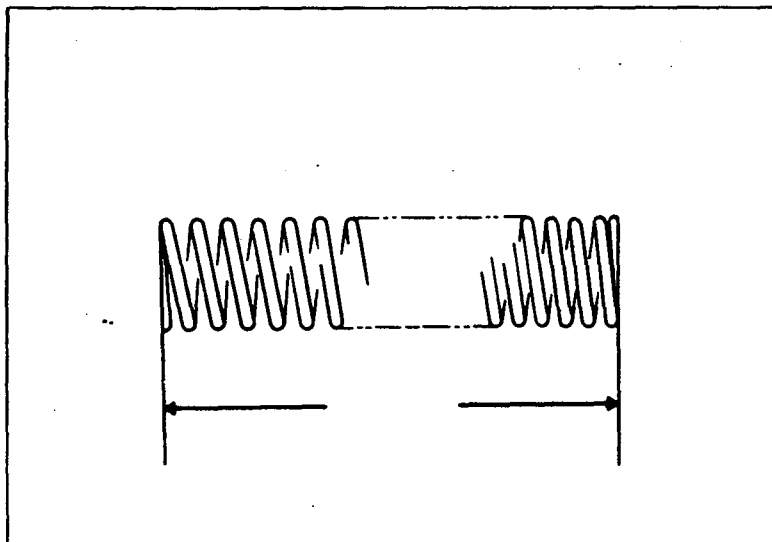

**CANNE DELLA FORCELLA/
PISTONI/FODERI**

Controllare che canne, foderi e pistoni non presentino tracce di usura anormale o eccessiva, solchi, graffi.

Sostituire se necessario.

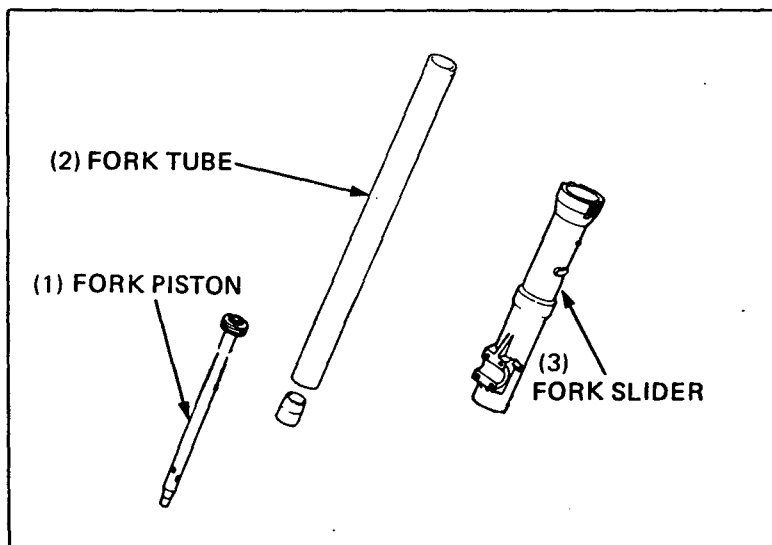

- (1) PISTONE
- (2) CANNA
- (3) FODERO FORCELLA

Porre la canna su due blocchi a V e misurare l'errore di rettilineità.

CURVATURA MASSIMA AMMESSA: 0,2 mm

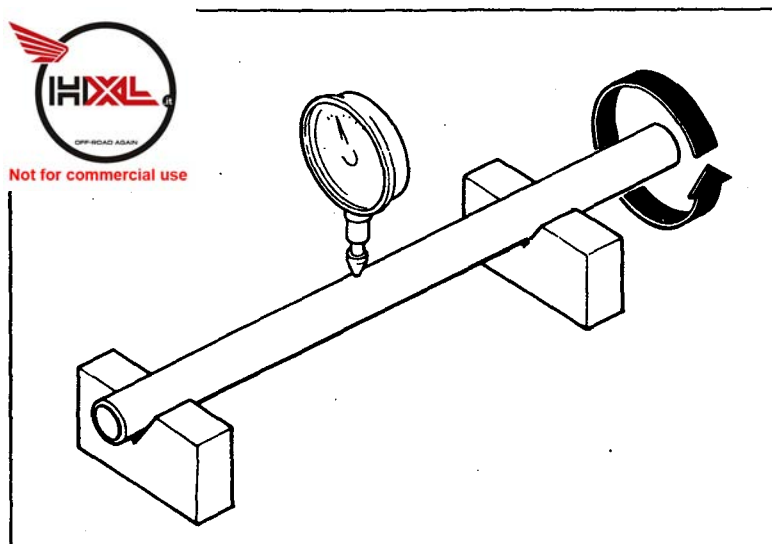



MONTAGGIO

Pulire tutte le parti con un solvente non infiammabile.

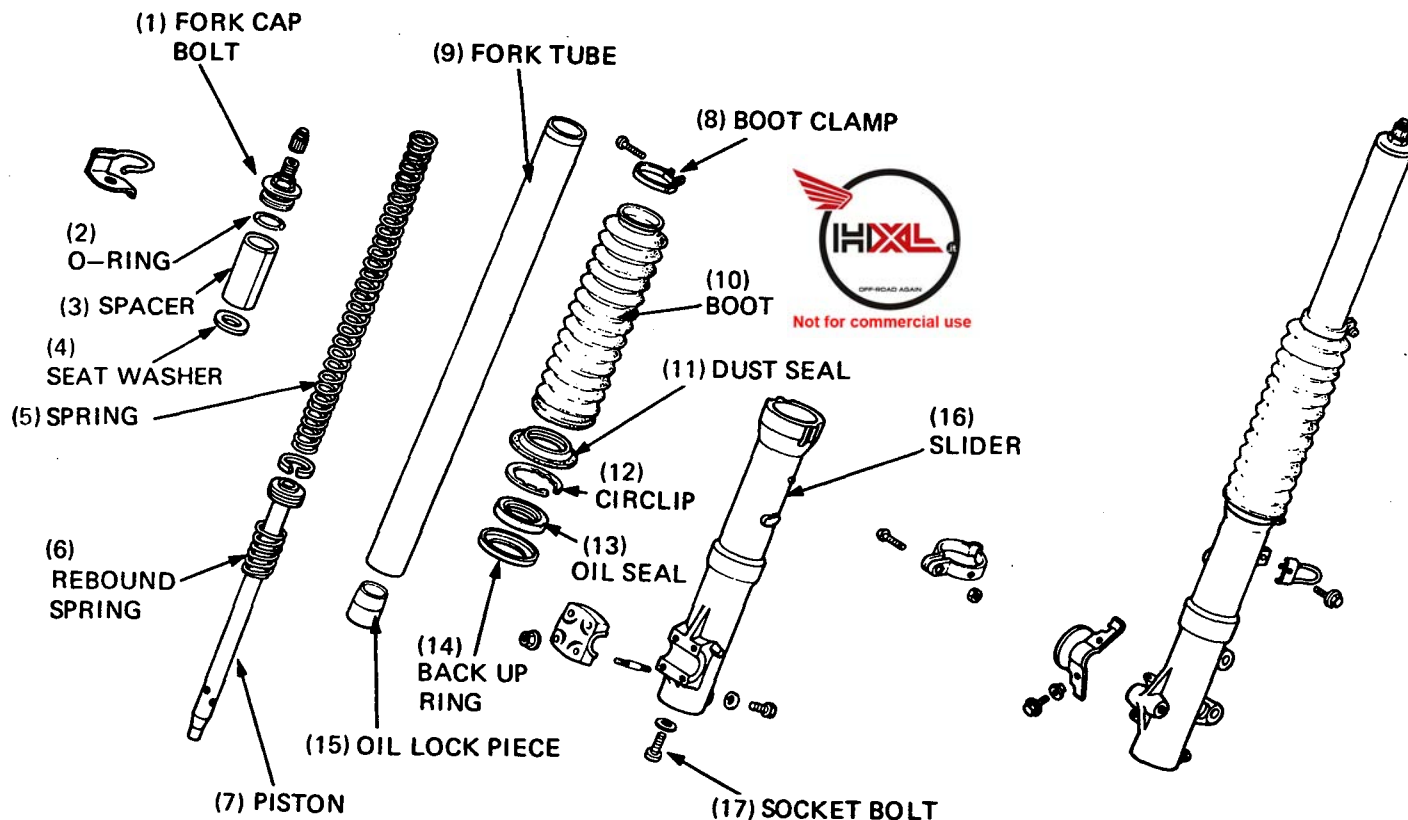

- (1) TAPPO CANNA DELLA FORCELLA
- (2) ANELLO DI TENUTA
- (3) DISTANZIALE
- (4) RONDELLA
- (5) MOLLA
- (6) MOLLA
- (7) PISTONE
- (8) FASCETTA CUFFIA
- (9) CANNA
- (10) CUFFIA
- (11) ANELLO PARAPOLVERE
- (12) ANELLO ELASTICO
- (13) PARAOLIO
- (14) ANELLO DI RITEGNO
- (15) TAMPONE DI FONDO CORSA
- (16) FODERO
- (17) VITE A CAVA ESAGONALE



RUOTA ANTERIORE/FRENI/SOSPENSIONI STERZO

(1) 6 mm HEX WRENCH 07917-3230000

Porre il fodero della forcella in una morsa dotata di ganasce in materiale tenero o in un panno. Applicare dei frenafili alla filettatura della vite a cava esagonale e serrare la vite.



NOTA:

Installare provvisoriamente le molle della forcella, la rondella d'appoggio e il tappo della canna della forcella e stringere la vite a cava esagonale.

COPPIA DI SERRAGGIO:

15-25 N·m (1,5-2,5 kgm)

(1) CHIAVE A BARRA ESAGONALE, 6 mm
07917-3230000

Installare l'anello di ritegno.

Cospargere un nuovo paraolio con ATF e installarlo con i segni di tenuta rivolti verso l'alto. Inserire il paraolio con il battitoio per paraolio. Installare l'anello elastico nella scanalatura del fodero con il bordo affilato rivolto verso l'alto. Installare l'anello parapolvere. Versare la quantità prescritta di ATF.

(1) FORK SEAL DRIVER 07947-4630100

LIQUIDO PRESCRITTO: ATF

CAPACITÀ: 455 cm³

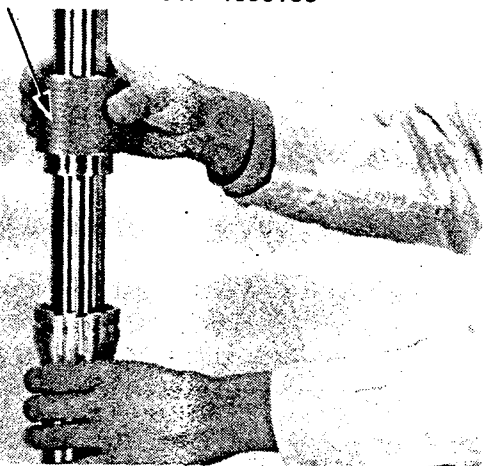

Not for commercial use

Comprimere la forcella anteriore e misurare il livello dell'olio dalla parte superiore della canna.

NOTA:

Assicurarsi che il livello dell'olio sia uguale in entrambe le canne.

LIVELLO OLIO STANDARD: 150 mm

(1) BATTITOIO PARAOLIO FORCELLA
07947-4630100

Installare la molla della forcella nella canna dopo aver asciugato l'olio. Installare la rondella d'appoggio e il distanziale. Installare e serrare il tappo della canna della forcella.

(1) FORK CAP

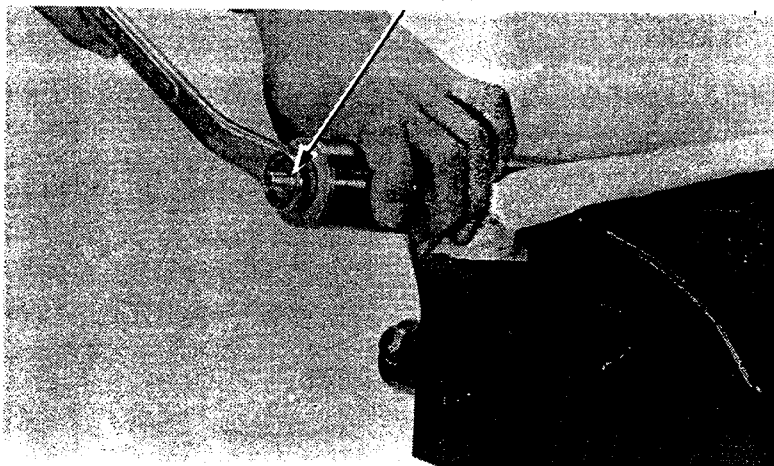

AVVERTENZA

Fare attenzione ad avvitare il tappo della canna seguendo la filettatura.

COPPIA DI SERRAGGIO:

15-30 N·m (1,5-3,0 kgm)

(1) TAPPO CANNA FORCELLA



INSTALLAZIONE

Installare le canne della forcella attraverso il trapezio e lo sterzo girandole a mano. Il bordo inferiore del tappo della canna dovrà essere a livello con la parte superiore del trapezio.

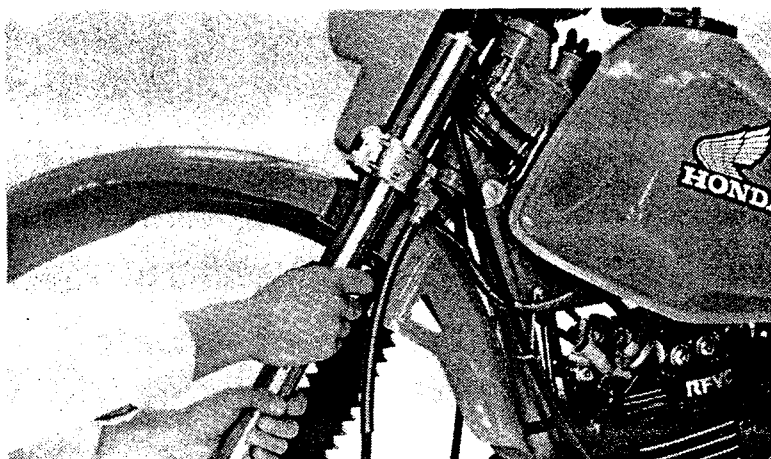

Stringere il bullone di fissaggio della parte superiore del trapezio e i bulloni di fissaggio dello sterzo.

COPPIA DI SERRAGGIO:

Bullone fissaggio parte superiore trapezio:

18–30 N·m (1,8–3,0 kgm)

Bullone fissaggio parte inferiore trapezio:

30–35 N·m (3,0–3,5 kgm)

Spingere le cuffie verso l'alto finché toccano il canotto di sterzo e stringere le fascette. Aumentare la pressione dell'aria in ciascuna forcella, quando necessario, e installare nuovamente i tappi della valvola dell'aria.

NOTA:

Assicurarsi che i cavi siano ben disposti.

- (1) BULLONI FISSAGGIO PARTE SUPERIORE TRAPEZIO
- (2) BULLONE FISSAGGIO PARTE INFERIORE TRAPEZIO

(1) TOP BRIDGE PINCH BOLT

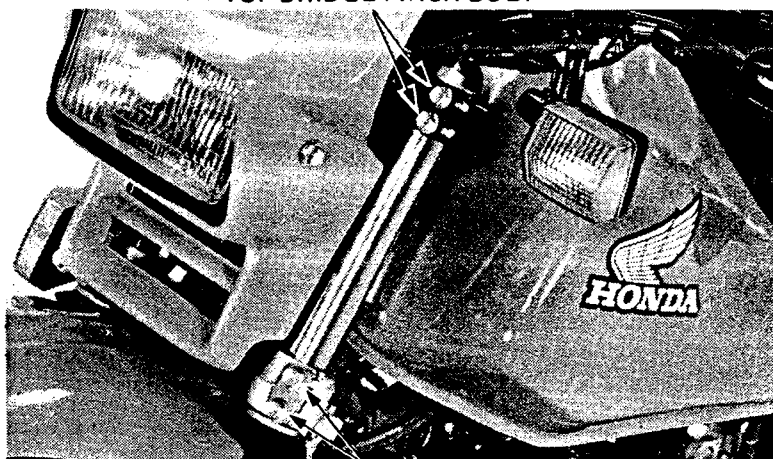

(2) BOTTOM BRIDGE PINCH BOLT

CANNOTTO DI STERZO

RIMOZIONE DELLA PARTE SUPERIORE DEL TRAPEZIO

- Rimuovere il faro (Pag. 12-3).
- Staccare i fili dai connettori.
- Rimuovere i seguenti componenti:
- Tachimetro (Pag. 12-4)
- Avvisatore acustico
- Guida cavo tachimetro
- Bullone giunto tubo freno
- Supporto strumenti
- Manubrio (Pag. 12-5)
- Ruota anteriore (Pag. 12-8)
- Parafango anteriore
- Forcella anteriore (Pag. 12-14)
- Pinza freno anteriore.

- (1) PARAFANGO ANTERIORE

(1) FRONT FENDER

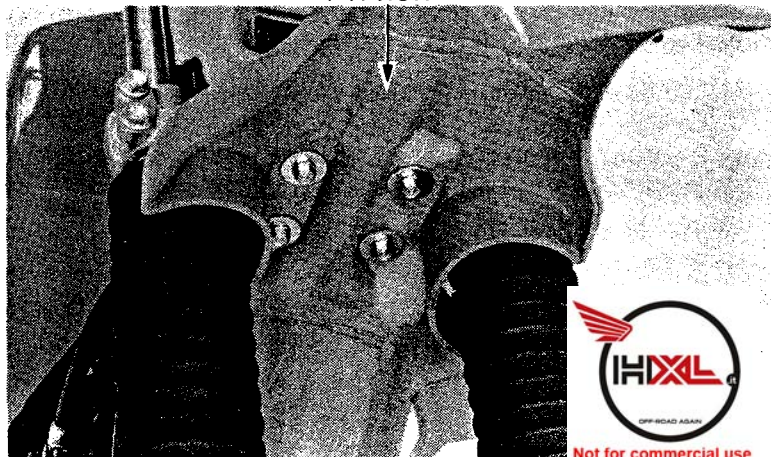



(1) SOCKET WRENCH

Togliere il dado del canotto di sterzo.
Allentare i bulloni del trapezio e rimuovere il trapezio.
Rimuovere il gruppo forcella anteriore.

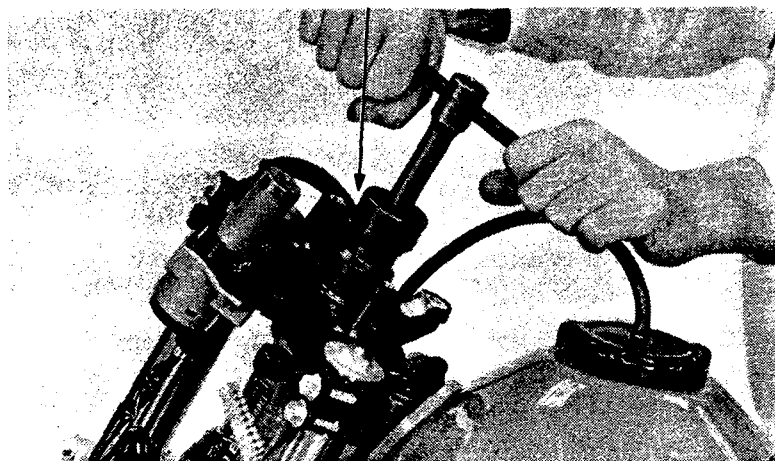

(1) CHIAVE PER GHIERE

RIMOZIONE REGISTRO TESTA DI STERZO

Rimuovere il coperchio di gomma.
Rimuovere il registro della testa di sterzo.



(1) STEERING STEM SOCKET

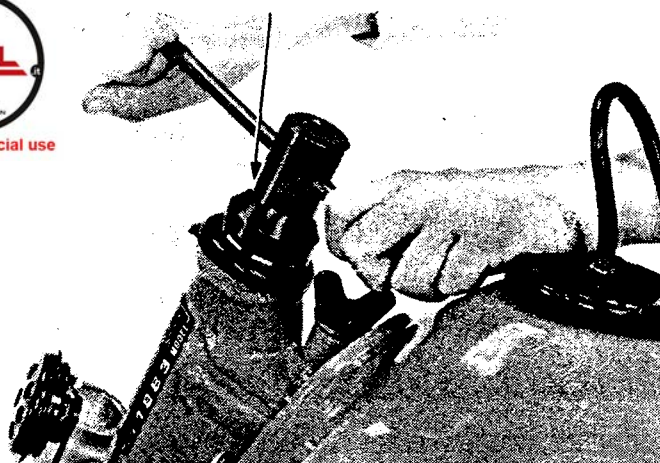

(1) CHIAVE CANNOTTO DI STERZO

Rimuovere il canotto di sterzo.

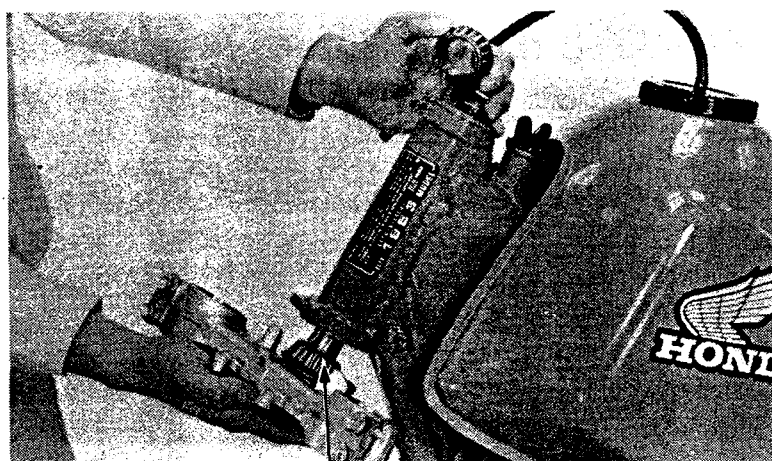

(1) CANNOTTO DI STERZO

(1) STEERING STEM



Togliere gli anelli interni con il battitoio rimozione cuscinetto.

- (1) BATTITOIO RIMOZIONE CUSCINETTO 07953-KA50000

(1) BALL RACE DRIVER 07953-KA50000

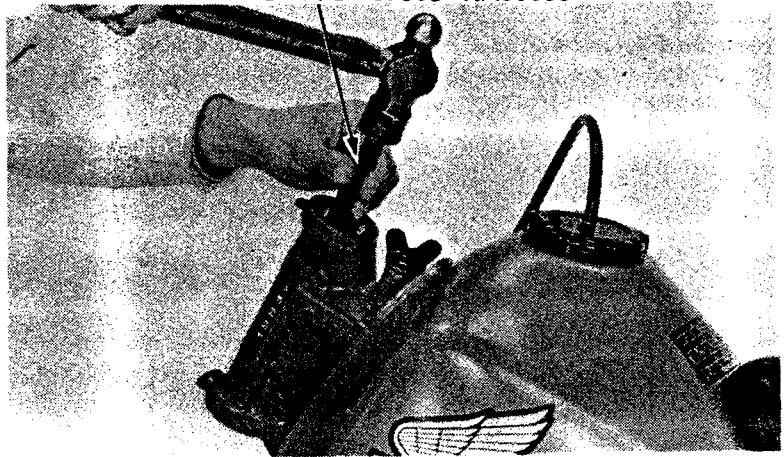

SOSTITUZIONE DEI CUSCINETTI

NOTA:

I cuscinetti e gli anelli dei cuscinetti devono essere rimossi sempre in gruppo.

Rimuovere il cuscinetto inferiore dal canotto di sterzo.

- (1) PARAOLIO
- (2) CUSCINETTO INFERIORE

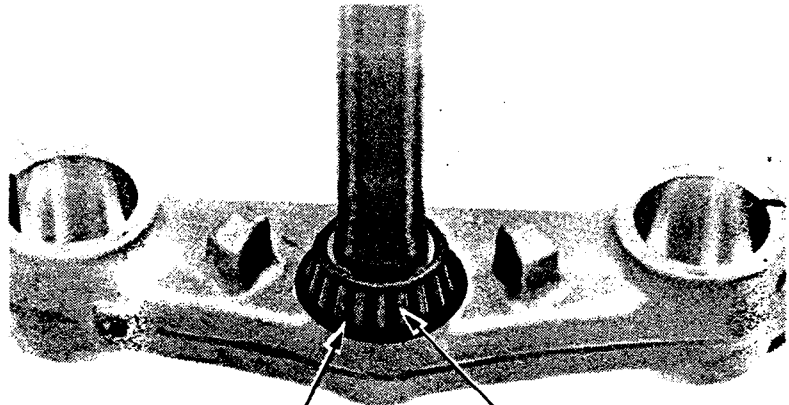

(1) DUST SEAL (2) LOWER BEARING

INSTALLAZIONE DEL CANNOTTO DI STERZO

Inserire gli anelli interni.

- (1) ACCESSORIO BATTITOIO INSTALLAZIONE CUSCINETTI
- (2) BATTITOIO INSTALLAZIONE CUSCINETTI 07946-4300100

(1) BEARING DRIVER OUTER



(2) BALL RACE DRIVER 07946-4300100



RUOTA ANTERIORE/FRENI/SOSPENSIONI STERZO

Installare l'anello parapolvere.
Installare il cuscinetto a rullo conico inferiore impiegando una pressa idraulica e il battitoio per canotto di sterzo.

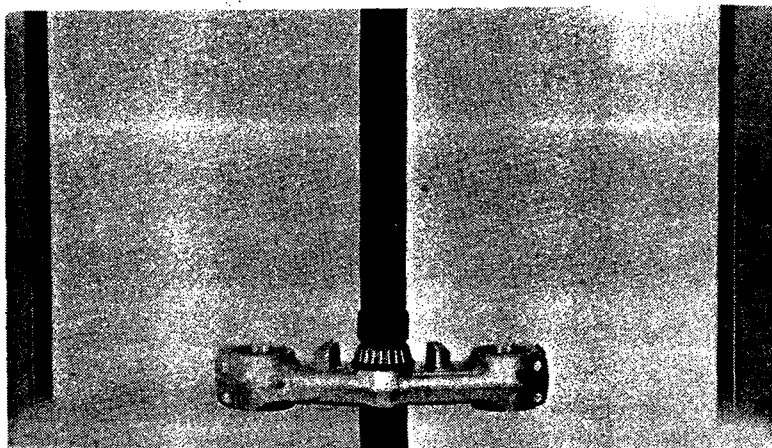

Installare il cuscinetto a rullo conico superiore nella testa di sterzo.
Far scorrere il canotto di sterzo attraverso la testa di sterzo dalla parte inferiore.

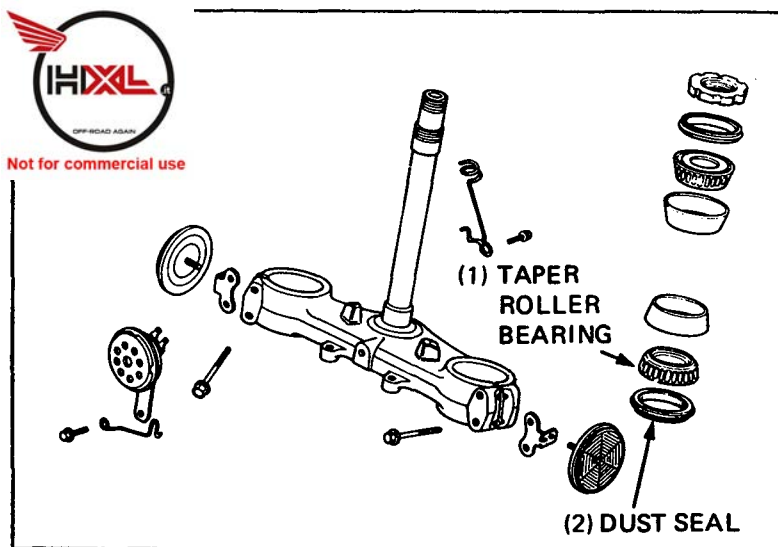

- (1) CUSCINETTO A RULLO CONICO
- (2) ANELLO PARAPOLVERE

Installare il dado di registro della testa di sterzo e serrare con la chiave per canotto di sterzo.

COPPIA DI SERRAGGIO:
1-2 N·m (0,1-0,2 kgm)

Installare il coperchio di gomma.
Installare il trapezio.
Stringere il dado del canotto di sterzo.

COPPIA DI SERRAGGIO:
80-120 N·m (8,0-12,0 kgm)

Installare:
le forcelle anteriori (Pag. 12-20)
il parafango anteriore
la ruota (Pag. 12-13)
il manubrio (Pag. 12-6).
Installare il tachimetro e il faro.
Collegare i fili.

(1) STEERING STEM SOCKET

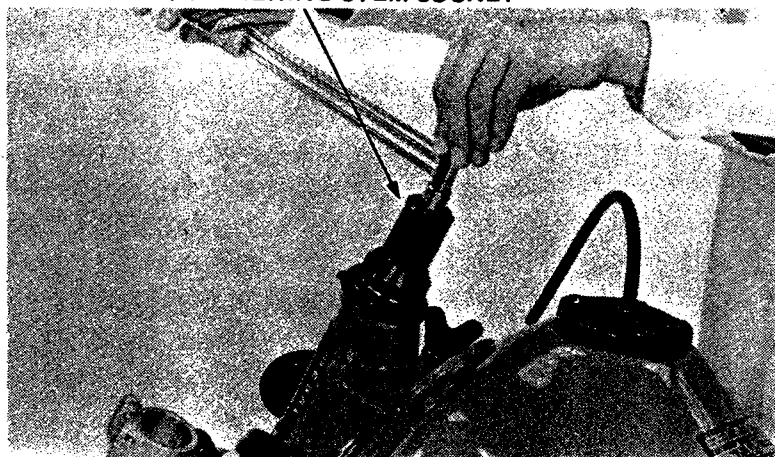

- (1) CHIAVE CANNOTTO DI STERZO